

FENDT

De combiwagen Fendt Tigo (PR/XR)





Flexibel, compact, volhardend: Fendt Tigo XR en PR

De hoogste voerkwaliteit, optimale benutting van het laadvermogen en snel lossen – dat kunnen de combiwagens Fendt Tigo XR en PR voor u realiseren. Dankzij de multifunctionele voorwand met VarioFill beschikt u met nog eens 6 m³ extra over een enorm laadvermogen. Voor silage of voor hooi: de laadautomaat met traploos instelbare verdichtingsdruk garandeert dat elke kubieke meter laadruimte wordt benut en ondersteunt het lossen actief. Het resultaat: een schoon lege wagen en voer van topkwaliteit.



Altijd in het juiste spoor. Fendt rijcomfort om aan te koppelen.

Met de Fendt Tigo brengt niets u van de wijs, of u nu op vlak terrein, op de weg of in moeilijk terrein rijdt. Fendt Stability Control (FSC) houdt de stand van de wagen op hellingen steeds op hetzelfde niveau. Ook bij het rijden in bochten overtuigt de wagen door zijn weerstand tegen 'rollen'. Bij elke vracht voelt u de veiligheid en het unieke rijcomfort.

		TIGO 45 PR	TIGO 50 PR	TIGO 60 PR	TIGO 70 PR	TIGO 65 XR	TIGO 75 XR	TIGO 90 XR	TIGO 100 XR
Volume vlg. DIN 11741	m ³	31	31	36	41	38	44	50	54
Max. toegelaten totaalgewicht*	kg	17.000/18.000	20.000/22.000	20.000/24.000	20.000/24.000	22.000/24.000	24.000/31.000	31.000	31.000

* = landspecifiek

De combiwagen die altijd 100 procent geeft.

Of hij nu als opraapwagen of als silagewagen wordt ingezet, de Fendt Tigo geeft zich altijd helemaal. Met de veelzijdige Fendt Tigo werkt u efficiënt en flexibel en oogst u zonder kwaliteitsverlies. De Fendt Tigo is de ideale combinatie van compactheid en innovatie. Hij overtuigt met slagvaardige argumenten:

- Groot laadvolume van 31 tot 54 m³ (DIN) in combinatie met een lichte en compacte bouw
- Persdruk op het gewas via terminal instelbaar
- 80° zwenkbare multifunctionele voorwand met VarioFill
- Korte afstand tussen pick-up en snijrotor
- Directe, onderhoudsvrije en duurzame oliebaandrijving
- Parallele ISOBUS-bediening via rijhendel, Varioterminal en bedieningskast
- Tigo XR kan de trekker aansturen via de TIM-ready-functionaliteit (Tractor Implement Management)
- Optie: extra brede, hydraulisch aangedreven pick-up met grote capaciteit
- Leverbaar met FlexSharp-messenslijprijrichting
- Altijd te gebruiken als opraapwagen én als silagewagen – zonder om te bouwen!



Het perfecte koppel = Fendt Vario + Fendt Tigo
Samen vormen deze twee machines de combinatie met de beste efficiëntie en een groot laadvermogen. Dankzij de slimme, lichte bouw van de Fendt Vario-trekkers en ondersteund door het lichte gewicht en de compacte constructie van de Fendt Tigo-combiwagen, is het laadvermogen relatief groot. Dankzij de revolutionaire voorwand is de wagen een hele meter korter dan zijn concurrenten. Door de beschikbaarheid van de TIM-ready-functionaliteit (Tractor Implement Management) regelt de Fendt Tigo XR, aangepast aan de belasting, zelfs de rijsnelheid van de Fendt Vario. Dat maakt deze combinatie tot een perfect team.

Fendt Tigo XR en PR
Altijd 100 procent inzetbaar.

GEWASOPNAME EN PICK-UP

De Fendt Tigo: de volgende stap in ruwvoerwinning

Optimale opraapcapaciteit met brede pick-up

De ongestuurde pick-up van de Fendt Tigo verhoogt het rendement van uw opraapwagen. Met zeven rijen tanden en een breedte van 1,90 m (PR) of 2,00 m (XR) neemt de Fendt Tigo het gewas schoon op. Door de kleine diameter van de pick-up hebben de tanden een grote omtreksnelheid. Door de geringe afstand tussen pick-up en rotor brengt de Fendt Tigo een vloeiende en ongestoorde gewasdoorvoer tot stand. Het resultaat: oppakken van het gewas en overdracht naar de snijrotor vinden optimaal plaats, ook in kort, droog gras. Als optie is ook een hydraulisch aangedreven extra brede pick-up van 2,00 m (PR) of 2,20 m (XR) leverbaar. De hydraulische variant van de pick-up is met een onderhoudsvrije, kettingloze aandrijving uitgerust. Het toerental ervan kan traploos worden ingesteld. Met de brede pick-up kunt u zonder problemen het zwad inrijden. Ook kunnen bochten snel worden genomen. Efficiëntie van topklasse.

Wij regelen het

De knikdissel met positieregeling van de Fendt Tigo zorgt voor een nauwkeurige regeling van de opraapstand. Een sensor meet de pick-upbeweging en regelt aan de hand daarvan de stand van de knikdissel. Het voordeel voor u? Een altijd gelijkblijvende invoeropening en een vloeiende gewasstroom, ook bij hoge rijnsnelheid.

Zode sparen door perfecte bodemaanpassing

Door de exacte geleiding voorkomt de tastrol dat de pick-up in de bodem steekt. Ook bij moeilijke en ongelijkmatige bodemomstandigheden wordt de juiste afstand tot de bodem aangehouden en blijft verontreiniging liggen. Dankzij het uitgekiende ontwerp ondersteunt de tastrol alleen wanneer dat nodig is en loopt niet permanent mee. De instelling van de tastrol kan worden afgestemd op de oogstomstandigheden. Naast een optimale voerkwaliteit zorgt de Fendt Tigo er ook voor dat de bodem wordt gespaard. De verstelbare, zwenkende tastwielen ontlasten de pick-up en beschermen bovendien de zode, ook als op het perceel een scherpe bocht wordt gemaakt.

Werkt soepel

Een optimale gewasopname is een eerste vereiste voor een succesvolle oogst. Daarom is de Fendt Tigo tussen de pick-up-tanden voorzien van kunststof geleidebanen. Zowel in natte als in droge omstandigheden: dankzij de kunststof is de wrijving altijd gering en aan de afzonderlijke geleidebanen blijft minder vuil hangen. Niet alleen schoon, maar ook efficiënt werken staat bij de Fendt Tigo hoog in het vaandel. Daartoe drukt de kortgewasrol het zwad gelijkmatig aan en ondersteunt tegelijkertijd de doorvoer via de pick-up. Het samenspel van de kortgewasrol en de geleideplaat van afzonderlijke metalen geleidetanden vermindert de weerstand en waarborgt een vloeiende gewasstroom.

Met het geïntegreerde hydraulische pick-upontlastingssysteem is een constante oplegdruk verzekerd. De verbeterde bodemaanpassing spaart de pick-up en de zode. Dit systeem kan ook achteraf worden gemonteerd.



De zwenkende tastwielen van de ongestuurde pick-up ontlasten deze in bochten. Met de pen-en-gatverstelling past u de hoogte van de wielen afzonderlijk aan.



De zeven tandenrijen, waarop de tanden met een onderlinge afstand van 54 mm zijn aangebracht, worden omgeven door stevige kunststof geleidebanen. Het samenspel garandeert het beste opnameresultaat en dito gewasstroom dankzij geringe weerstand.



De centraal achter de pick-up geplaatste tastrol houdt de ingestelde afstand tot de bodem continu aan en waarborgt ook bij moeilijke bodemomstandigheden een betrouwbare bodemvolging van de pick-up.

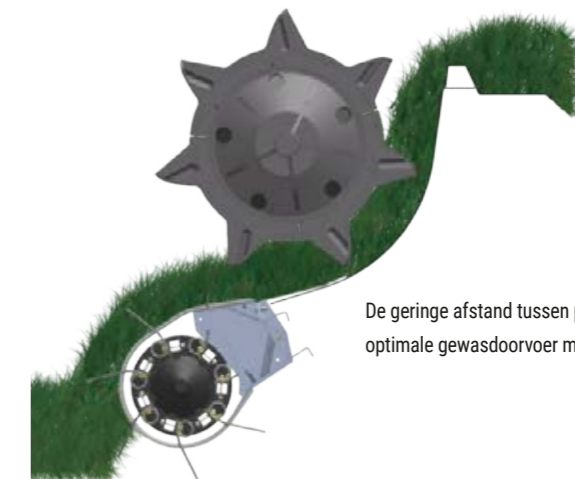

De geringe afstand tussen pick-up en rotor maakt een optimale gewasdoorvoer mogelijk.

ROTOR EN AANDRIJVING

Indrukwekkende efficiëntie: de Fendt Tigo maakt het verschil



Elke rotortand bestaat uit drie elementen, die onafhankelijk van elkaar kunnen worden uitgenomen. Voor eenvoudig vervangen worden drie nieuwe elementen ingeklemd en vervolgens met afzonderlijke sluitplaatjes drie keer vastgelast.

Overtuigende prestaties

De rotor van de Fendt Tigo maakt indruk met zijn kracht en enorme capaciteit. Met een snijspleet van slechts 3,5 mm – de kleinste die op de markt is – en 25 mm brede rotortanden met hardox-coating, overtuigt de Fendt Tigo met een perfecte snijkwaliteit. Het gras wordt exact langs de smalle snijspleet gevoerd en heeft geen uitwijkmogelijkheid. Terwijl de snijrichting zorgt voor actief transport van het gras, garanderen de brede, in zeven spiraalvormige rijen aangebrachte tanden dat het gewas op kracht besparende wijze exact wordt gesneden. Met een stuwoppervlak van meer dan 1 m² wordt het gewas ook in moeilijke omstandigheden voorzichtig naar de laadruimte gevoerd. Dit resulteert in een exacte snijkwaliteit zonder moesvorming en optimaal voorverdicht kwaliteitsvoer.

"Wacht" u nog of rijdt u al?

Met de Fendt Tigo bespaart u tijd en geld. Door de gepatenteerde oplossing voor het vervangen van afzonderlijke rotorsegmenten brengt niets u meer van uw stuk. Dankzij de innovatieve constructie hoeft u bij schade door vreemde voorwerpen of bij slijtage alleen de beschadigde rotortanden te vervangen. Het T-vormige, 25 mm brede vlak van de rotorsegmenten dat met gewas in aanraking komt, garandeert daarbij een grote stabiliteit. Tegelijkertijd ontwikkelt de Fendt Tigo daardoor meer stuwkracht bij minder krachtsinspanning.

Tot op de punt nauwkeurig

Grasoogst? Geen probleem: de Fendt Tigo garandeert u optimale doorvoercapaciteit. Het optimale samenspel tussen pick-up en rotor resulteert in een ideale gewasstroom en een maximale opraapcapaciteit. Het overgavepunt van de pick-up bevindt zich vlakbij de snijrotor. Het gewas legt zo maar een korte weg af vanaf de opname tot de rotor. Door de kortere bouw en lagere omtreksnelheid van de rotor wordt ook een kort, droog gewas goed opgenomen en perfect aan de andere machinedelen overgedragen. Dit maakt het mogelijk om het gewas behoedzaam te behandelen en een uitstekende kwaliteit te bereiken.

Efficiëntie staat voor capaciteit

Hoe effectiever een overbrenging de krachten doorgeeft, des te groter de mogelijke doorvoer. Dankzij het unieke aandrijfsysteem van de Fendt Tigo haalt u het maximale uit de machine. De in het onderstel geïntegreerde, onderhoudsvrije, overbrenging is van topkwaliteit, draait in een gesloten oliebad en loopt extreem licht. De ongekend rustige loop ontlast de bestuurder aanzienlijk en maakt zijn werk aangenaam. Ook verontreiniging van voer door druppelend kettingvet is uitgesloten. In combinatie met de extra brede pick-up van de Tigo XR is de koppelbeveiliging van de aandrijving 3000 Nm. Dit komt overeen met een capaciteitstoename van maar liefst 25%.

De kracht van de hoofdaandrijving wordt door extra sterke tandwielen met een krachtgesloten evolvente vertanding van de ingangsas aan de aandrijfszijde van de snijrotor overgedragen.

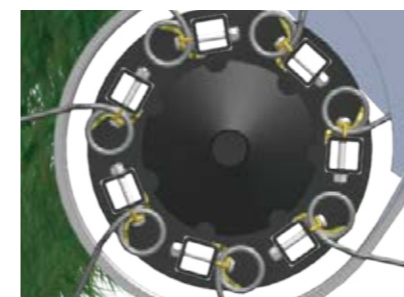
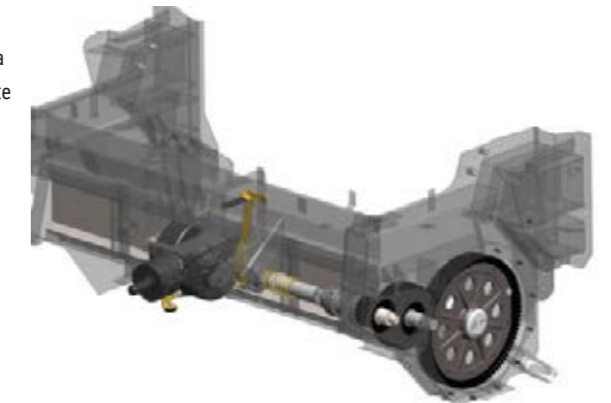

Dankzij de gesynchroniseerde omtreksnelheid kan de pick-up met een laag en dus weinig ingrijpend toerental de afstand tot de rotor overbruggen.



Ter bescherming van de rotor tegen corrosie en verontreiniging bij gebruik in maïs heeft de Fendt Tigo een kanaalafdekking voor maïs, die snel en zonder gereedschap kan worden gemonteerd.



De rotor, met een diameter van 800 mm en zeven spiraalvormige rijen tanden van hardox-staal, is aan beide kanten uitgerust met groot uitgevoerde pendelrollagers.

MESSEN EN SNIJKWALITEIT

Maximale snijprestaties van de eerste tot en met de laatste halm



De lange messen met gekarteld snijvlak aan één kant bieden een krachtbesparende, trekkende snede en kunnen zonder gereedschap worden uitgenomen.

Hoogwaardige snijrichting

Hoe hoger de snijkwaliteit, des te beter de verdichting, fermentatie en voeropname. Het samenspel tussen een groot aantal messen (40 bij de PR, 45 bij de XR) en een trekkende snede, in combinatie met de kleine snijpleet van 3,5 mm, garandeert een exact gesneden voedergewas. In de Fendt Tigo is daarbij gekozen voor lange messen van gehard staal met speciaal gekarteld snijvlak. Daardoor bereiken de Tigo messen hoge standtijden en snijden over de gehele lengte optimaal voor silage van de beste kwaliteit. Voor de nodige flexibiliteit zorgt de eenvoudige snijlengteverstelling. Met de meegeleverde hendel kunt u moeiteloos het aantal messen halveren en dus de snijlengte wijzigen van 37 mm naar 74 mm.

Betrouwbaar dankzij Trimatic

Met het unieke systeem ter beveiliging tegen vreemde voorwerpen wordt elk mes met een afzonderlijke beveiliging per mes beschermd. Als de rotor een vreemd voorwerp tegen het mes drukt, knikt de veer naar buiten en vermindert snel en doeltreffend de kracht die op het mes wordt uitgeoefend. Door de veerspanning brengt het mes na het passeren van het vreemde voorwerp zichzelf automatisch weer in zijn werkstand. Dit innovatieve, op vering gebaseerde activeringssysteem beschermt de messen en de rotor en garandeert een ononderbroken bedrijfszekerheid, ook onder de zwaarste omstandigheden.

Comfort bij het onderhoud

Het doel is u het werk zo gemakkelijk mogelijk te maken. Snelle en eenvoudige handling garandeert de combiwagen door zijn messen die zonder gereedschap kunnen worden gedemonteerd. Breng de messenbalk comfortabel via uw terminal of de drukknoppen aan de zijkant van de machine van de werkstand in de servicestand. Doordat de messenbalk naar de zijkant uitgezwenkt kan worden, kunnen de messen heel gemakkelijk worden vervangen. Elk mes wordt door de centrale messenontgrendeling ontgrendeld en kan op iedere plek afzonderlijk worden uitgenomen.

FlexSharp-messenslijprijrichting

Voor nóg meer efficiëntie en kwaliteit bij het snijden is de Tigo uitgerust met de FlexSharp-messenslijprijrichting. Het mobiele slijpparaat (optie) kunt u niet alleen voor uw Tigo gebruiken, maar voor al uw opraapwagens, messen van de Fendt-rondebalepers en machines van andere merken. Met deze slijprijrichting, die gewoon in de opraapwagen vervoerd wordt, kunnen de messen direct in de opraapwagen worden geslepen. De messen stuk voor stuk verwijderen en met de hand slijpen is dus verleden tijd. Een overtuigende investering. Want scherpe messen reduceren het brandstofverbruik en verhogen de kwaliteit van de snede en dus ook van het uiteindelijke voer. Voor de aandrijving van de slijprijrichting is in de Tigo XR en PR een voorbereiding van de hydrauliekslangen beschikbaar.

De veren van de Trimatic-mesbeveiliging garanderen een efficiënte en effectieve bescherming van messen en rotor tegen vreemde voorwerpen.



De messenbalk is onderverdeeld in twee groepen, zodat heel gemakkelijk kan worden omgeschakeld tussen een snijlengte van 37 mm of 74 mm of ongesneden.



Met de FlexSharp-messenslijprijrichting slijpt u de messen zonder ze te moeten verwijderen.



OPBOUW EN LAADRUIMTE

Alles in beeld met de Fendt Tigo

Overzicht houden

Dat de voorkant van de Fendt Tigo sterk op een trog lijkt, is zeker geen toeval. De bestuurder heeft door de schuin naar voren aflopende opbouw altijd een perfect zicht in de laadruimte. Met laadvolumes van 31 tot 41 m³ (DIN) bij de PR-modellen en 38 tot 54 m³ (DIN) bij de XR-modellen transporteert u uw gewas snel en efficiënt.

Robuust en stabiel

Met de Fendt Tigo bent u verzekerd van een maximum aan stabiliteit en een lange levensduur. De robuuste en doorlopende volledig stalen opbouw met dicht op elkaar staande zijronden is rechtstreeks vastgeschroefd op het onderstelframe en het doorlopende profielframe aan de bovenkant. Dat maakt van de Tigo de meest stabiele en compacte opraapwagen in zijn klasse.

Eenvoudig zonder ombouw

Veelzijdigheid en maximale flexibiliteit in het gebruik zijn bepalende factoren voor een maximaal rendement. De Fendt Tigo kan snel en gemakkelijk worden omgebouwd van opraapwagen naar silagewagen en omgekeerd, zonder ingrijpende handelingen. De opbouw van de combiwagen heeft geen dwarsbuizen en touwen en is dus prima van bovenaf en vanaf de voorkant met de hakselaar te vullen. Aan het eind van de dag profiteert u van minder gewasverliezen, een hoge flexibiliteit en snelle inzetbaarheid.

U komt gemakkelijk binnenin de Fendt Tigo. De toegangsdeur met geïntegreerde trap aan de zijkant kan zonder veel moeite worden geopend.



Zonder ombouw gaat dankzij de geheel gesloten voorwand ook bij het hakselen van maïs geen gewas verloren.



Met de juiste afdekking wordt bij vervoer over de weg geen lading verloren. De weg blijft schoon, waardoor grote veiligheidsrisico's uitblijven.



Doordat de opbouw van de Fendt Tigo geen dwarsbuizen heeft, kan de wagen gemakkelijk van bovenaf worden gevuld, zowel met een schepbak als door de hakselaar.



Het hydraulische afdeksysteem voor de laadruimte kan heel eenvoudig via de terminal worden bediend.

LAADAUTOMAAT EN VOORWAND

De Fendt Tigo kan gras en mais met gemak aan



Met de slimme laad- en losautomaat VarioFill benut u elke kubieke meter van de Fendt Tigo optimaal.

De eerste component van VarioFill is de voorwand Compacter, lichter, wendbaarder en ten minste 1 meter korter dan andere opraapwagens in zijn klasse. Met zijn 80° draaibare multifunctionele voorwand is de Fendt Tigo een echt laadwonder. Door de ruimte boven de invoer te benutten, krijgt de wagen 6 m³ meer inhoud, zonder dat de wagen langer wordt. Het volledig gesloten frame rondom de voorwand biedt daarbij maximale stabiliteit. De combinatie van gewichtsbesparing en compacte afmetingen maakt van de Fendt Tigo een echte 'kampioen-laadvermogen'. Samen met de Fendt-trekker wordt het een onverslaanbaar koppel. Door de ideale gewichtsverdeling en de optimale oplegdruk profiteert u van een betere wegligging bij het transport.

De tweede component van VarioFill is de laadautomaat Met de Fendt Tigo oefent u altijd de juiste druk uit. Door de dubbele functie van de voorwand als laad- en voorsperwand, met geïntegreerde laad- en losautomaat, wordt elke kuub laadvolume optimaal benut. Via de terminal verstelt u de 2-traps laadautomaat en verstelt u traploos de persdruk op het gewas. Met dit unieke systeem kan de voorverdichtingsdruk optimaal aan de gewasstructuur worden aangepast. Of er nu een hoge druk nodig is voor een maximaal beladen wagen of een lage druk om brokkelverliezen bij hooi te voorkomen: zodra de gekozen persdruk in de druksensoren van de hydraulische cilinders is bereikt, komt automatisch de bodemketting in beweging. Als de volledige laadruimte is gevuld, beweegt de voorwand stapsgewijs naar voren. Met de VarioFill benut u de laadcapaciteit maximaal, werkt u efficiënt en wordt behoedzaam omgegaan met het gewas.

De derde component van VarioFill is de losautomaat Het met de hand verwijderen van gewasresten aan het eind van de dag is verleden tijd. Met de VarioFill-losautomaat wordt lossen een fluitje van een cent. Het lossen begint met een druk op de knop. De achterklep wordt geopend, waarna de bodemkettingen en voorwand gelijktijdig starten. Door de achterwaartse beweging drukt de multifunctionele wand de lading voorzichtig aan en wordt de belasting van de bodemkettingen kleiner. Door de schuine stand die aan het eind van de beweging ontstaat, drukt de voorwand de laatste hap gewas actief in de richting van de bodemketting, waardoor de wagen goed wordt geleegd.

Met de VarioFill laad- en losautomaat komt de handmatige bediening van de bodemkettingen te vervallen, zodat u in de cabine kunt ontspannen en alleen nog maar hoeft te sturen.



Met de traploos verstelbare persdruk wordt uw combiwagen altijd optimaal beladen.



De VarioFill losautomaat zorgt voor meer efficiëntie in uw bedrijf. Met één druk op de knop wordt het hele proces gestart.



VarioFill: de combinatie van intelligente laad- en losautomaat en multifunctionele voorwand.

LAADRUIJTE EN BODEMKETTINGEN

De Fendt Tigo laat niets aan het toeval over

De juiste hoek

De Fendt Tigo garandeert efficiënt en comfortabel laden en lossen, waarbij het gewas dankzij de 250 mm lagere vloer niet nog eens extra door een kanaal omhoog gedrukt hoeft te worden. De combiwagen zet zijn kracht doelgericht in. Door de optimale positionering van de invoerende componenten is bij het laden minder kracht nodig en wordt dus ook minder brandstof verbruikt.

De juiste snelheid

Met de combiwagen kunt u ook in hectische situaties de rust bewaren. De hydraulische 2-traps bodemkettinaandrijving van de XR (als optie ook op de PR) kan afhankelijk van het gewas en de belading individueel worden aangepast. De traploos instelbare snelheid (D-modellen) garandeert zo dat de wagen zo snel mogelijk wordt geleegd. Wanneer het echt snel moet gaan, kunt u om nóg sneller en efficiënter te lossen een hogere snelheid inschakelen – maximaal 25 m/min. Bij de modellen met doseerwalsen is de Fendt Tigo bovendien uitgerust met een bodemkettin-terugdraaifunctie. Met deze aandrijving bent u steeds goed toegerust, zelfs voor het intensiefste gebruik.

De juiste verdeling

Een gelijkmatig gelost gewas laat zich op de kuil veel beter vastrijden. Dankzij hun profiel hebben de gesloten doseerwalsen een grote capaciteit en wordt het gewas gelijkmatig op de kuil afgelegd. Gras, maïs maar ook GPS worden exact van de lading af gefreesd. Zo zorgt de Fendt Tigo dat er nauwkeurig wordt gelost. De sterke, rechte tandwieloverbrengingen en groot uitgevoerde aandrijfkettingen zorgen voor een probleemloze aandrijving. Om de afmetingen beperkt te houden, zijn de aandrijfassen weggevoerd in het frame. Nog meer flexibiliteit: de walsen kunnen gemakkelijk via de achterzijde worden verwijderd. Daarmee wordt de laadruimte nog eens 2 m³ groter.

Met de bodemketting van de Tigo XR met vlakke schakels en met een breukbelasting van 60 ton bent u toegerust voor het zwaarste werk. De Tigo PR ondersteunt u met sterke stalen kettingen met ronde schakels, een lange levensduur en een breukbelasting van 50 ton.

Vanaf de Tigo 75 XR zijn de wagens standaard uitgevoerd met de tweezijdige bodemkettinaandrijving voor veilig lossen van zware vrachten.

De thermisch verzinkte, verlaagde stalen bodem biedt optimale bescherming tegen corrosie vooral bij het vervoer van maïssilage.



Alle Tigo-opraapwagens uit de PR- en XR-series zijn met 2 of 3 doseerwalsen leverbaar. Voor meer laadvolume kunnen de afzonderlijke walsen gemakkelijk via de achterzijde worden verwijderd.

Op het moment dat aan de onderste doseerwals de tegedruk bereikt wordt, stoppen de bewegingssensoren automatisch de voortbeweging van de bodemketting.

GEBRUIKSVRIENDELIJKE BEDIENING

Intelligente techniek. Eenvoudige bediening.

De Fendt Tigo XR neemt het commando over
De volautomatische doorvoer kan bij de Fendt Tigo XR via de functionaliteit 'TIM-ready' (TIM = Tractor Implement Management) worden aangestuurd. Daarbij bepaalt de combiwagen de rijsnelheid van de trekker op basis van de belasting van de pick-up. Een toerentalsensor geeft hiertoe naar aanleiding van de zwaddikte voortdurend terugkoppeling over het toerental van de pick-up. Dankzij TIM-ready optimaliseert het team van Tigo XR en Fendt Vario zichzelf en werkt voortdurend efficiënt. De trekkerbestuurder wordt duidelijk ontlast door deze slimme Assistent: hij/zij kan zich volledig op controle van het laadproces concentreren.

Uniek systeem

Aan u de keus. Met het unieke bedieningsconcept zijn alle instellingen langs drie parallelle wegen uitvoerbaar. U kunt de opraapwagen eenvoudig met ISOBUS via de Varioterminal bedienen of de voor u belangrijkste functies aan de rijhendel van uw Fendt Vario toewijzen. De Fendt Tigo biedt iedereen wat het beste past.

Gemakkelijke, intuïtieve bediening

Dankzij de ISOBUS-functionaliteit AUX-N kan de Tigo met de joystick worden aangestuurd. Daardoor kunnen afzonderlijke functies zoals het heffen van de pick-up, worden uitgevoerd door op de joystick een knop in te drukken. Deze functie maakt de bediening zo ergonomisch mogelijk. Bij het team Fendt Vario + Tigo kunnen maximaal 10 ISOBUS-functies aan de multifunctionele Variotronic-joystick worden toegewezen.

Geen beperkingen

De Fendt Tigo biedt u het maximale aan flexibiliteit en compatibiliteit. Ook met oudere trekkers zonder ISOBUS kunt u de Fendt Tigo comfortabel via de bedieningskast van de opraapwagen bedienen. Zodra uw nieuwe trekker met ISOBUS uw wagenpark komt uitbreiden, kunt u dan overstappen op de Varioterminal.

Vanuit het startmenu gaat u naar het laad-en-lossmenu of naar de algemene instellingen.



Bedien de voorwand en de snijrichting rechtstreeks via uw terminal. Ook de pick-up en de knikdissel kunnen vanaf hier comfortabel worden ingesteld.



Indien hij is uitgerust met TIM-ready kan de Tigo XR op basis van de dikte van het zwad en de belasting van de pick-up de rijsnelheid van de trekker regelen.

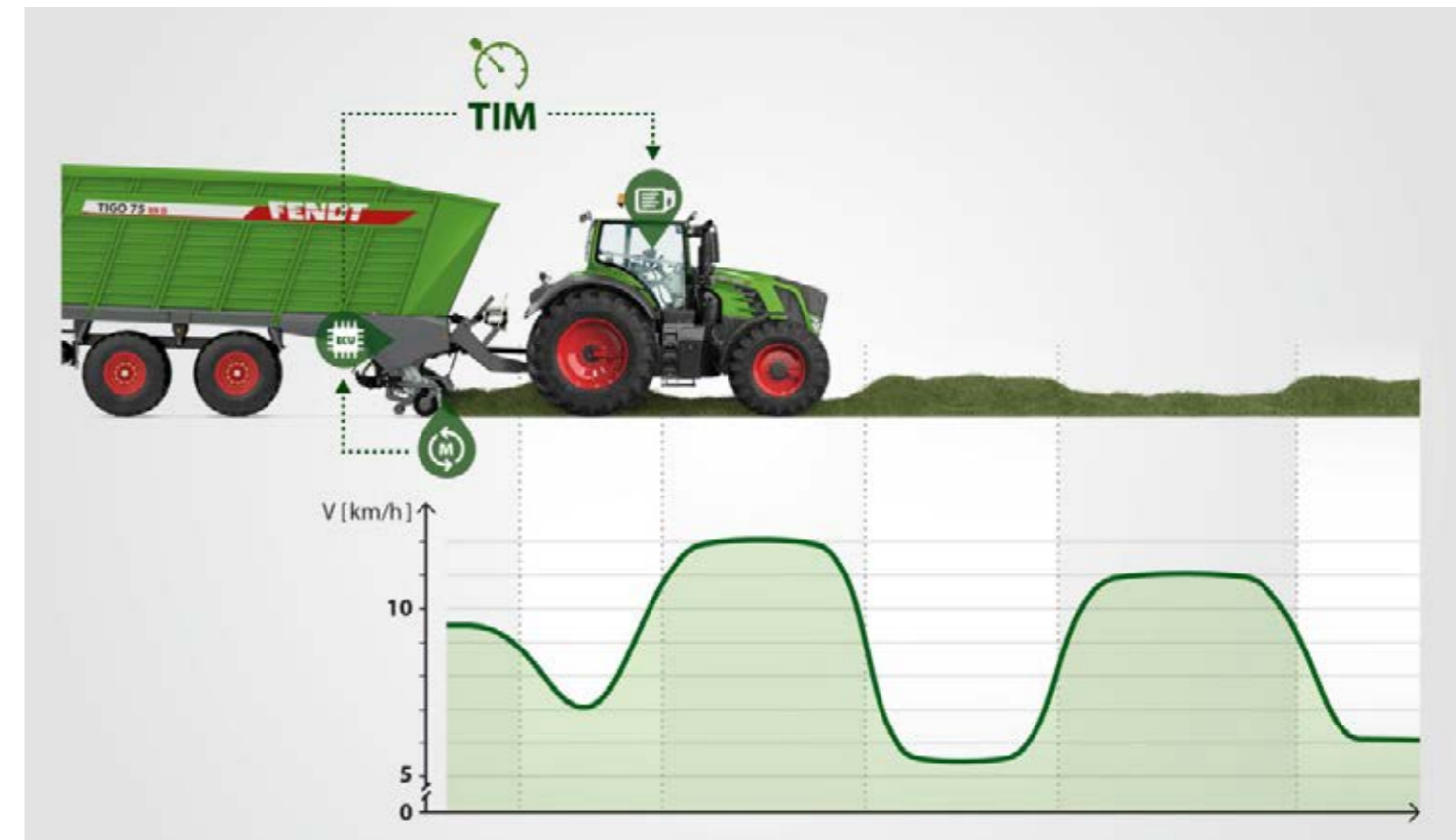

Snijrichting en bodemkettingen kunnen comfortabel en eenvoudig direct vanaf de opraapwagen worden bediend.



Het bij de hydropneumatische onderstellen als optie geïntegreerde weegstelsel geeft de oogstopbrengst comfortabel in de cabine voor u weer. Zo behoudt u voortdurend de controle over het gewicht en de belading.

ONDERSTEL EN CONCEPT

Het juiste onderstel voor maximale prestaties.



Met de toelating tot 60 km/h benut u de combinatie optimaal en bereikt u sneller uw doel.

Kampioen laadvermogen

De flexibele en eenvoudige ombouwbaarheid van zelfladende opraapwagen tot silagewagen maakt van de Fendt Tigo de ideale oplossing voor uw bedrijf. Naast gras en maïs is deze wagen ook bij uitstek geschikt voor het vervoer van gehakseld materiaal of andere ladingen. Grote landbouwbedrijven met hun eigen mechanisatie, beheerders van biogasinstallaties, loonbedrijven: uit de zeven modelvarianten van de combiwagen is voor iedereen een geschikte uitvoering te vinden. De combinatie van een maximaal laadvermogen en gebruik voor een tweeledig doel zorgt voor een optimale benutting en verhoogt het rendement van de Fendt Tigo. Dankzij zeer robuust geconstrueerde componenten met een lange levensduur is de Fendt Tigo permanent klaar voor gebruik.

Boogje-tandemonderstel

In welke terreinomstandigheden u zich ook verplaatst, het standaard tandemonderstel van de Fendt Tigo PR garandeert een optimale bodemaanpassing. Zware lasten worden gelijkmatig verdeeld en de lange veerweg zorgt bij een maximaal toelaatbaar totaalgewicht van 24 ton voor een aangenaam gevoel tijdens het rijden. Brede bladveren en weinig bewegende delen bieden een maximale zijdelingse stabiliteit en een minimum aan onderhoud.

Hydropneumatisch geveerd onderstel

Met de Fendt Tigo XR wordt u naar keuze ondersteund door een hydropneumatisch geveerde (HPN) tandem of door een tridemonderstel. Bij beide onderstellen worden hoge lasten gelijkmatig verdeeld. Dit zorgt ervoor dat de ondergrond optimaal wordt ontzien. De hydropneumatische vering met automatische niveauregeling biedt u het hoogst mogelijke rijcomfort. De voor- en achteras van het tridemonderstel kunnen door de hondegang-besturing onafhankelijk van elkaar actief worden aangestuurd. Bovendien kan het HPN-onderstel omhoog en omlaag worden gebracht. Het standaard aanwezige Fendt Stability Control (FSC) zorgt er daarbij voortdurend voor dat in bochten de rolbeweging wordt gecompenseerd en houdt de laadbak evenwijdig aan de helling.

Een stabiel onderstel – met Fendt Stability Control

Tijdens de oogst gaat het er al gauw heftisch aan toe. Dan is snelheid een must. En om dan ook op hellingen efficiënt en veilig te kunnen werken, beschikt de Fendt Tigo dankzij Fendt Stability Control (FSC) over een automatische niveauregeling. Situaties waarbij de wagen naar beneden of naar opzij overhelt, iets wat bij volle belading hoge risico's met zich mee kan brengen, worden bij de Fendt Tigo goedgehaakt door de automatische niveaucompensatie. Onafhankelijk van de beladingstoestand heeft de Fendt Tigo altijd zijn volledige veerweg tot zijn beschikking. Zo is de hoogste veiligheid in het terrein en op de weg te allen tijde gewaarborgd.

De serie Tigo PR is standaard uitgerust met een 20-tons bogie-tandemonderstel. De grote en brede banden hebben een enorm contactoppervlak met de ondergrond, die daardoor optimaal wordt gespaard.



Alle modellen kunnen als optie worden uitgerust met een hydraulisch of elektronisch bediende gedwongen besturing. De efficiënte en intelligente disselconstructie maakt ook bij gedwongen besturing een uitslaghoek van 60 graden mogelijk.



De hydropneumatische vering met automatische niveauregeling biedt het hoogst mogelijke rijcomfort. Als de modellen Fendt Tigo 100 XR en eventueel ook de Tigo 75 XR in onderaanspanning met kogelkoppeling gebruikt worden, is hun toelaatbaar totaalgewicht 31 ton.



Zonder automatische niveaucompensatie zou de machine afhankelijk van belading en snelheid in bochten en op hellende oppervlakken overhellen naar het laagste punt (linker afbeelding). Met automatische niveaucompensatie door FSC is de stand van de machine altijd parallel aan de helling. Onafhankelijk van de belading stelt de machine altijd de optimale onderstelhoogte in (rechter afbeelding).

ZONDER BEPERKINGEN IN GEBRUIK

De Fendt Tigo biedt u de vrijheid die u nodig hebt.

Passende afstand

De Fendt Tigo biedt met 80 cm veel bodemvrijheid, zodat u in de oogsttijd snel op en van de percelen komt. Deze grote bodemvrijheid wordt met een druk op de knop ingesteld. De knikdissel bereikt dan zijn maximale uitslag. Zo vormt ook moeilijk begaanbaar terrein juist bij de maïsoogst geen enkel probleem.

Volle kracht vooruit

Met de dissels en aankoppelingen van de Fendt Tigo kunt u het grote laadvolume optimaal benutten en veel gewas laden. De Tigo PR-serie is standaard uitgerust met een dissel voor bovenaanspanning, die een oplegdruk van 2 ton biedt. De Fendt Tigo XR is standaard uitgerust met een hydropneumatisch geveerde dissel en onderaanspanning met kogelkoppeling K80. De 4-tons hydropneumatisch geveerde dissel van de Tigo XR is als optie ook leverbaar voor de Tigo PR. De slanke vorm van de dissel zorgt ervoor dat u ook bij grote trekkerspoorbreedten de beschikking hebt over een maximale uitslaghoek.

De besturing die zijn belofte nakomt

Met de hydraulisch of elektronisch bediende gedwongen besturing met hondegang-regeling wordt elke stuurbeweging van de trekker op de aanhangwagen overgedragen. De Fendt Tigo kan dus achteruit rijden met actief meesturende assen, zonder dat deze handmatig hoeven te worden gesperd. Bovendien neemt de verkeersveiligheid aanzienlijk toe, omdat de wagen altijd netjes in het spoor van de trekker rijdt – slingeren tijdens het rijden of uitbreken bij snel van richting veranderen of rijden in bochten wordt voorkomen. De wagens zijn standaard uitgerust met een meelopend gestuurde as. De intelligente en slanke disselconstructie maakt ook bij gedwongen besturing een uitslaghoek van 60° mogelijk.

Door de hydraulische knikdissel omhoog te brengen, kan al in de transportstand een bodemvrijheid van 80 cm worden bereikt. Zo bereikt u over alle wegen zonder problemen uw doel.



Als optie zijn zij ook met hydraulisch of elektronisch bediende gedwongen besturing leverbaar.



De positieregeling van de knikdissel zorgt ervoor dat de ingestelde openingshoek van de pick-up automatisch wordt aangehouden en geregeld. Dat waarborgt een constante, gelijkmatige toevoer van materiaal, zonder dat het ergens stropt, en schoon oppakken van het gewas, ook op oneffen terrein.



De disselvering van de Fendt Tigo zorgt voor nog meer rijcomfort.



FENDT SERVICES

Topproducten onder één dak

Met een Fendt Tigo hebt u een hightech-product in handen dat aan de hoogste eisen voldoet. Van de efficiënte en gecertificeerde Fendt-dealers mag u dan ook eersteklas-service en -dienstverlening verwachten:

- Korte lijnen tussen onze uitstekend geschoolde servicemedewerkers en u
- Tijdens het seizoen 24/7 beschikbaarheid van onderdelen
- 12 maanden garantie op originele Fendt-onderdelen, inclusief montage

100% kwaliteit en 100% service – Fendt Services
Om u maximale inzetbaarheid en maximaal rendement voor uw Fendt-machine te kunnen garanderen, bieden wij u de volgende services:

- Fendt Voorrijservice
- AGCO Finance – financieringsmogelijkheden
- Fendt Care: onderhoud en garantieverlengingen



Fendt-dealers zijn mobiel en hebben maar één doel voor ogen: uw Fendt-machines operationeel houden, ook door preventieve maatregelen. En mochten zich tijdens de oogst toch problemen voordoen, dan is uw gecertificeerde dealer 24/7 bereikbaar via de noodgevallen-hotline.

FENDT SERVICES

Zo zorgt u er vandaag voor dat u morgen óók verder kunt

Fendt Voorrijservice

Overweegt u om een nieuwe machine aan te schaffen? Laat u overtuigen door de technologie en het totaalrendement van Fendt! Maak gebruik van de Fendt-voorrijservice om tot een besluit te komen.

Persoonlijke financieringsmodellen

De investering in techniek betekent een grote kapitaalinvestering. De financiering van AGCO Finance garandeert u aantrekkelijke voorwaarden en flexibele looptijden. Van de hoogte van het aan te betalen bedrag tot de maandelijkse kosten en de looptijd: de randvoorwaarden voor de financiering van uw Fendt Tigo bepaalt u zelf.

Fendt Care: onderhoud en garantieverlengingen

Om uw machine steeds inzetbaar te houden, bieden wij u onderhouds- en reparatieservice op maat, die verder gaat dan de wettelijke garantie. Deze service dekt het risico op reparatiekosten van nieuwe machines alleen tijdens de eerste 12 maanden na uitlevering. Daar begint Fendt Care. Met flexibele looptijden en tarieven, met en zonder eigen risico, kan de machine ook na het eerste jaar worden verzekerd. Uw Fendt-dealer monteert alleen originele onderdelen. Deze onderdelen hebben een gegarandeerde standaardkwaliteit en hun functionele betrouwbaarheid wordt gecontroleerd. Dit garandeert u dat uw Fendt-machine haar waarde optimaal behoudt.

Met de smartphone-app 'AGCO Parts Books to Go' zijn reserveonderdelen van Fendt snel en eenvoudig te vinden en direct te bestellen. De app staat in de App Store en in de Google Play Store klaar om te worden gedownload. Uw persoonlijke toegangsgegevens krijgt u van uw Fendt-dealer.



Planningszekerheid en volledige controle over de kosten

Fendt Care ¹	Bronze	Silver	
Vermogen	Regulier onderhoud, vaste onderhoudskosten	Verzekering tegen het risico op reparatiekosten (uitgezonderd t.g.v. slijtage)	
Nut	Inzetbaarheid van de machine	Uitgebreide dekking tegen aantrekkelijke voorwaarden	Complete dekking en volledige controle over de kosten
Regulier onderhoud	✓	✓	✓
Reparatiekosten		✓	✓
Eigen risico		€ 190,-	€ 0,-

¹ Geldt alleen voor de Fendt Tigo XR en de Fendt Tigo PR.



3 jaar of 4000 uur

Met de tarieven voor Fendt Care biedt Fendt uitgebreide mogelijkheden voor dekking van de inzetbaarheid en het reparatierisico van nieuwe machines. Fendt Care stelt u in staat om in combinatie met uitstekende service volledige controle over uw kosten te houden. Hier vindt u een flexibele oplossing op maat voor uw machinepark.

DE COMBIWAGEN FENDT TIGO (PR/XR)

Uitvoeringen en technische gegevens



	TIGO 45 PR	TIGO 50 PR	TIGO 60 PR	TIGO 70 PR	TIGO 65 XR	TIGO 75 XR	TIGO 90 XR	TIGO 100 XR
Dissel								
Hydropneumatische disselvering	□	□	□	□	■	■	■	■
Knikdissel-positieregeling	□	□	□	□	□	□	□	□
Pick-up								
Tastrol achter pick-up, in midden wagen	□	□	□	□	□	□	□	□
Hydraulische pick-up-ontlasting	□	□	□	□	□	□	□	□
Snij-inrichting en rotor								
Afdeksysteem	□	□	□	□	□	□	□	□
Zijdelings uitzwenkende messenbalk	□	■	■	■	■	■	■	■
Individuele mesbeveiliging	■	■	■	■	■	■	■	■
Centrale mesvergrendeling	■	■	■	■	■	■	■	■
Opbouw laadbak								
Multifunctionele voorwand	■	■	■	■	■	■	■	■
Zonder doseerwalsen	■	■	■	■	■	■	■	■
2 Doseerwalsen	□	□	□	□	□	□	□	□
3 Doseerwalsen	□	□	□	□	□	□	□	□
Vooraan 250 mm verlaagde vloer	■	■	■	■	■	■	■	■
Tweetrapsmotor bodemketting	□	□	□	□	■	■	■	■
Afsluiting bodemkettingaandrijving	□	□	□	□	■	■	■	■
Camera in laadbak	□	□	□	□	□	□	□	□
Weegstelsysteem	□	□	□	□	□	□	□	□
Afdeksysteem**	□	□	□	□	□	□	□	□
3 led-werklampen	□	□	□	□	■	■	■	■
Toegangsdeur laadbak	■	■	■	■	■	■	■	■
Onderstel								
Gedwongen besturing, hydraulisch	□	□	□	□	□	□	□	□
Gedwongen besturing, elektrisch	□	□	□	□	□	□	□	□
Liftas						□	□	□
Bediening								
ISOBUS Fendt-Varioterminal (7", 10,4")	■	■	■	■	■	■	■	■
Tigo-bedieningskast (folietoetsen)	■	■	■	■	■	■	■	■
VarioFill laad-en-los-automaat	■	■	■	■	■	■	■	■
TIM-doorvoerregering					□	□	□	□
Bandenmaten								
620/40 R22,5 Flotation Pro	□							
710/35 R22,5 Country King	□							
710/40 R22,5 Flotation Pro		□	□	□				
710/45 R22,5 Flotation Trac		□	□	□				
710/50 R26,5 Flotation Pro			□	□	□	□	□	□
750/45 R26,5 Flotation Trac			□	□	□	□	□	□
800/45 R26,5 Flotation Pro			□	□	□	□	□	□
800/45 R30,5 Flotation Trac					□	□		

** = afhankelijk van de gemonteerde banden

Technische gegevens

		TIGO 45 PR	TIGO 50 PR	TIGO 60 PR	TIGO 70 PR	TIGO 65 XR	TIGO 75 XR	TIGO 90 XR	TIGO 100 XR
Volume vlg. DIN 11741	m³	31	31	36	41	38	44	50	54
Volume vlg. DIN 11741 incl. doseerwalsen	m³	29	29	34	39	36	42	48	52
Volume vlg. DIN 11741 bij gedemonteerde doseerwalsen	m³	32	32	37	42	38	44	50	54
Volume bij gemiddelde verdichting	m³	45	50	60	70	65	75	90	100
Vereist vermogen	kW/pk	96/130	96/130	110/150	125/175	132/180	147/200	169/230	184/250
Leeggewicht	kg	6.650	7.100	7.600	8.100	9.200	10.200	11.900	12.300
Leeggewicht incl. doseerwalsen	kg	7.050	7.550	8.050	8.550	9.700	10.700	12.400	12.800
Max. toegelaten totaalgewicht*	kg	17.000/18.000	20.000/22.000	20.000/24.000	20.000/24.000	22.000/24.000	24.000/31.000	31.000	31.000
Totale breedte	m	2,52	2,52	2,52	2,52	2,55	2,55	2,55	2,55
Totale lengte	m	7,75	7,75	8,75	9,75	8,75	9,75	10,75	11,75
Totale lengte incl. doseerwalsen	m	8,38	8,38	9,38	10,38	8,75	9,75	10,75	11,78
Totale hoogte	m	3,85	3,92	3,92	3,92	3,92	4,00	4,00	4,00
Breedte laadvloer	m	2,16	2,16	2,16	2,16	2,36	2,36	2,36	2,36
Lengte laadvloer	m	5,00	5,00	6,00	6,00	6,10	7,10	8,10	9,10
Spoorbreedte	m	1,95	2,00	2,00	2,00	2,05	2,05	2,05	2,05
Toegestane oplegdruk	kg	2.000/3.000	2.000/4.000	2.000/4.000	2.000/4.000	4.000	4.000	4.000	4.000
Tandbalken pick-up	Aantal	7	7	7	7	7	7	7	7
Werkbreedte pick-up vlg. DIN	cm	190	190	190	190	200	200	200	200
Tandafstand	mm	54	54	54	54	54	54	54	54
Bodemvrijheid pick-up	cm	40-70	40-70	40-70	40-70	40-80	40-80	40-80	40-80
Diameter rotor	mm	800	800	800	800	800	800	800	800
Tandenrijen rotor	Aantal	7	7	7	7	7	7	7	7
Maximaal aantal messen	Aantal	40	40	40	40	45	45	45	45
Theoretische snijlengte	mm	37	37	37	37	37	37	37	37
Goedkeuring 40 km/h		□	□	□	□	□	□	□	□
Goedkeuring 60 km/h*		□	□	□	□	□	□	□	□
18,5 t bogie-tandemonderstel 22,5"		■							
22 t bogie-tandemonderstel 22,5"			■	■	■				
24 t bogie-tandemonderstel 26,5"				□	□				
24 t hydropneumatisch geveerd tandemonderstel met FSC 26,5"				□	□	■	■		
24 t hydropneumatisch geveerd tandemonderstel met FSC 30,5"						□	□		
31 t hydropneumatisch geveerd tridemonderstel met FSC 26,5"							□	■	■
Hydraulisch remsysteem		□	□	□	□	□	□	□	□
Luchtdruk remsysteem		□	□	□	□	□	□	□	□
Lastafhankelijk remsysteem		■	■	■	■	■	■	■	■
Naloopbesturing		□	■	■	■	■	■	■	■

* = landspecifiek

FENDT

It's Fendt. Omdat wij verstand van landbouw hebben.

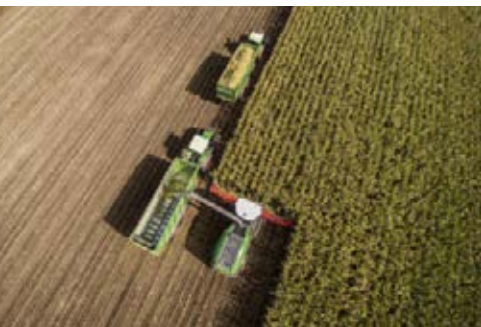

www.fendt.com

AGCO GmbH – Fendt-Marketing
87616 Marktberdorf, Deutschland

 **AGCO**
Your Agriculture Company

Fendt is een wereldwijd merk van AGCO.
De gegevens over leveringsomvang, uiterlijk, prestaties, afmetingen en gewichten, brandstofverbruik en bedrijfskosten van de machines, komen overeen met de informatie die op het moment van drukken beschikbaar was. Deze gegevens kunnen tot het moment van aankoop van de machine veranderen. Uw Fendt-dealer houdt u graag op de hoogte van eventuele wijzigingen. De afgebeelde voertuigen zijn niet landspecifiek uitgerust.