

FENDT

De Fendt 900 Vario MT





Er is maar één bodem.
Fendt helpt bij het behoud.

Grond vormt de basis voor gezonde gewassen en hoge opbrengsten. Een efficiënte en voorzichtige omgang met de bodem zorgt voor langdurig economisch succes. Naast efficiëntie en comfort is bij het ontwikkelen van onze trekkers een behoedzame omgang met de grond voor ons het allerbelangrijkst. Dus: kies het beste in grip en bodem – kies Fendt!



De perfecte symbiose Fendt 900 Vario MT.

De Fendt 900 Vario MT verenigt het beste van twee werelden: de ervaring die voortkomt uit de bouw van meer dan 250.000 Vario-transmissies, de kennis van zaken door meer dan 30 jaar ervaring met rupsonderstellen, de bediening en de Fendt Variotronic^{II} maken deze Fendt tot een moderne en innovatieve rupstrekker.



Motor	938 MT	940 MT	943 MT
Nom. vermogen ECE R120	279/380	298/405	317/431

Combinatie van capaciteit en slimme systemen tomeloze trekkracht treft Farming 4.0.

Om ook grotere oppervlakken efficiënt te beheren, is het niet genoeg meer als machines alleen slagvaardig zijn. De planning en registratie van de werkzaamheden en de automatische aansturing van secties en op te brengen hoeveelheden van bijv. zaad en kunstmest, bieden enorme mogelijkheden. Fendt Variotronic^{II} biedt u de aansluitpunten en functies die u nodig hebt.

Alles wat u van een Fendt verwacht

In tegenstelling tot andere rupstrekkers is de Fendt 900 Vario MT niet ontwikkeld vanuit een standaardtrekker. Van het begin af aan is deze als rupstrekker ontwikkeld – en dat is te merken, de Fendt 900 Vario MT is als het ware gemaakt om elke uitdaging aan te kunnen.

- Zevencilinder 9,8-liter AGCO Power-motor met maar liefst 431 pk
- Fendt iD-lagetoerentalconcept
- Fendt Concentric Air-systeem
- Fendt VarioDrive-aandrijvingsconcept
- Rupsonderstel met SmartRide-onderstelvering en ConstantGrip-looprollenvering
- Fendt-cabinevering
- Fendt Variotronic^{TI}
- Hydrauliekopbrengst maximaal 440 l/min
- Volwaardige hef cat. 3/4 met 11.500 daN hefvermogen
- Aftakas 1000 en 1000E



Ervaring en innovatie die bijdragen aan uw succes

De enige mogelijkheid om echt gebruik te maken van alle voordelen die een rupstrekker biedt, is kiezen voor de Fendt 900 Vario MT. In deze trekker zijn ervaring en innovatie op zodanige wijze verenigd dat ze u en uw bedrijf vooruithelpen.

Fendt 900 Vario MT –
de enige échte rupstrekker.

RUPSONDERSTEL FENDT 900 VARIO MT

Onze ervaring geeft u een uitstekende uitgangspositie.

Alle voordelen in één voertuig

Het innovatieve loopwerksysteem van de nieuwe Fendt 900 Vario MT is het resultaat van meer dan 30 jaar ervaring met rupsonderstellen bij trekkers. In vergelijking met de voorganger is de wielbasis met 13 cm verlengd, tot 2565 mm. Het contactoppervlak met de grond bedraagt 3,25 m² bij een rupsbreedte van 25 inch. Bij de 30"-brede rups is dat 3,90 m² en bij de 34"-brede rups maar liefst 4,42 m². Dat betekent meer tractie, minder bodemdruk en een optimale gewichtsverdeling over het hele contactoppervlak, ook bij zware treklasten. En uiteraard ook een optimaal rijcomfort.

Een uniek veersysteem

De Fendt 900 Vario MT biedt voor een rupstrekker een ongekend rijcomfort. U zult dat zowel op het land als op de weg merken. Daarvoor is in hoofdzaak het innovatieve veersysteem SmartRide verantwoordelijk. De voorste hoofdbalk is daarbij met schroefveren, schokdempers en silent-blocs aan het frame bevestigd en heeft een veerweg van maar liefst 217 mm. De hoofdbalk kan 11° pendelen, waardoor het onderstel zich uitstekend aan de bodem aanpast. Een koppelstang (panhard-stang) voorkomt zijwaartse bewegingen en stabiliseert het onderstel in lengterichting.

Volledig contact voor maximale grip

De drie looprollen van het rupsloopwerk zijn doorslaggevend voor de permanente krachtoverbrenging. Bij de Fendt 900 Vario MT zijn ze in een unieke 'bogie-in-bogie'-constructie aan het onderstelframe bevestigd. Dat leidt tot een zeer lange pendelweg en stelt de rupsband in staat om zich flexibel aan de bodemcontouren aan te passen. Op deze manier wordt het gewicht altijd over het maximale contactoppervlak verdeeld en heeft het hele onderste deel van de rupsband contact met de ondergrond. Zo kan ook de kracht continu worden overgedragen.

De ruimste keus

De rupsen zorgen voor het contact tussen trekker en ondergrond. Zij vormen de sleutel tot de krachtoverbrenging. Wat betreft rupsbanden voor de Fendt 900 Vario MT is er ruime keuze. Twee rupsbanden, waarvan de ene met versterking voor speciaal gebruik, zijn in het bijzonder voor toepassing in de landbouw bedoeld.

Om contact met de bodem te houden en zo de kracht permanent op de ondergrond over te kunnen brengen, zijn de middelste looprollen geveerd uitgevoerd; zij passen zich aan de bodemcontouren aan.



De voorste leiwielen kunnen in totaal maximaal 1588 kg aan.

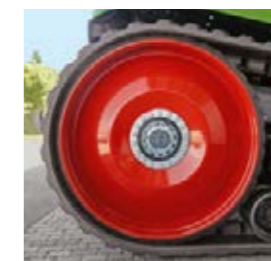

De achterste aandrijfwielen, die de rups aandrijven door middel van wrijving, brengen de kracht uitstekend over.



De robuuste achteras is gebouwd met een zeer lange levensduur als uitgangspunt. De eigen oliehuishouding kan eenvoudig worden gecontroleerd via kijkglazen.

RUPSONDERSTEL FENDT 900 VARIO MT

Permanente krachtoverbrenging voor continue voortstuwing.

Permanent op spanning

Het loopwerk functioneert door middel van wrijving. De perfecte krachtoverbrenging tussen aandrijfwielen en rupsband zorgt ervoor dat de Fendt 900 Vario MT zijn kracht omzet in een continue voorwaartse beweging. Om de wrijving voortdurend in stand te houden, drukt een aan het frame bevestigde hydraulische cilinder de leiwielen naar voren, waardoor spanning op de rups ontstaat. Doordat het spansysteem maar in één richting werkt, worden de lagers door de symmetrisch inwerkende krachten voldoende ontzien. De juiste druk wordt automatisch ingesteld en is eenvoudig te controleren via de 10,4"-Varioterminal.

Altijd precies in het spoor: het leiwiel

Het voorste leiwiel houdt de Fendt 900 Vario MT exact in het juiste spoor. De diameter is 950 mm. Voor de verschillende rupsbreedten is ook het leiwiel in twee verschillende breedten leverbaar. Een leiwiel met de juiste breedte ondersteunt de zelfcentering van de rupsband. Door de rubberbekleding van de leiwielen maken deze goed contact met de rupsband.

Een uniek ontwerp: de looprollen

Een ander uniek kenmerk waaraan zich de voorsprong van dit loopwerk af laat lezen, zijn de geveerde looprollen. De drie looprollen hebben een diameter van 355,6 mm en zijn via het unieke ConstantGrip 'bogie-in-bogie'-veersysteem met het onderstel verbonden. Dankzij de speciale polyurethaancoating van de verende borgring aan de binnenkant van de looprollen ontwikkelt zich geen warmte, ook niet bij langdurig gebruik bij hoge snelheden. Dat spaart ook de geleidingsblokken aan de binnenkant van de rupsbanden.

Ter bevordering van uw succes: het aandrijf wiel

In de meest recente ontwikkelingsfase van het rupsloopwerk is het aandrijf wiel verder verbeterd. Het heeft nu een diameter van 1550 mm en is aan de buitenkant bekleed met een speciale coating in visgraatpatroon. Het oppervlak heeft een goed zelfreinigend vermogen, zodat ophoping van vuil wordt voorkomen. Daardoor is de krachtoverbrenging steeds optimaal. Aan de binnenzijde bevindt zich een vuilafstoter, die bij elke omwenteling voorkomt dat de velg vervuild raakt.

Afhankelijk van de breedte van de rupsband worden voor een perfecte geleiding aandrijfrollen, middelste looprollen en leiwielen van verschillende breedte gemonteerd.



Dankzij het innovatieve SmartRide-veerconcept biedt de Fendt 900 Vario MT een voor rupsstrekkers uniek rijcomfort.



Ook op de kopakker laat het loopwerk zijn sterke eigenschappen zien: er ontstaan geen diepe rijsporen.

FENDT 900 VARIO MT – DE MOTOR

De motor zet elke druppel brandstof accuraat om in efficiënt vermogen.

Het Fendt iD-lagetoerentalconcept

Onder de motorkap van de Fendt 900 Vario MT ligt een zeer krachtige en zeer efficiënte AGCO Powerzevencilindermotor. Met een inhoud van 9,8 liter weet de motor maar liefst 317 kW (431 pk) te produceren, bij een nominaal toerental van slechts 1700 t/min. Twee in serie gemonteerde turbocompressoren met een vaste geometrie zorgen voor een gelijkmatige krachtontwikkeling. Dankzij het Fendt iD-lagetoerentalconcept wordt het maximumkoppel van 1921 Nm al bereikt bij een motortoerental van 1450 t/min. Het motortoerental ligt tussen 1000 en 1700 t/min. Stationair draait de motor bij slechts 800 t/min. Ervaar hoe dankzij Fendt iD de machine zeer economisch werkt en tijdens elk gebruik een enorme kracht ontwikkelt.

Uniek koelsysteem

Het Concentric Air System (CAS), het speciaal ontwikkelde ventilatie- en koelingssysteem van Fendt, biedt efficiënte koeling. Daarbij is een stuwende ventilator met grote capaciteit voor het koelerpakket geplaatst, waar hij koude, compacte lucht aanzuigt, deze via de concentrische luchtinlaat een hogere snelheid meegeeft en daarna door de ventilator stuwt. Via een eigen hydrostatische aandrijving levert het CAS, onafhankelijk van het motortoerental, altijd dat koelvermogen dat ideaal is voor de behoefte van de betreffende component. Doordat de ventilator naar boven gericht is, wordt bovendien minder oogstmateriaal vanaf de grond aangezogen.

Zuinig, emissiearm, milieuvriendelijk

De Fendt 900 Vario MT voldoet aan de strenge uitlaatgasnorm Fase IV/Tier 4 final. Door de inspuiddruk van 2000 bar is de verbranding zeer volledig. De hoeveelheid roetdeeltjes is daardoor zo klein dat een dieselpartikelfilter overbodig is. Het elektronisch aangestuurde en gekoelde uitlaatgasrecirculatiesysteem leidt een klein deel van de uitlaatgassen terug naar waar de verbranding plaatsvindt. Andere elementen van de uitlaatgasnabehandeling zijn de dieseloxydatiekatalysator, waarin voor reiniging van de uitlaatgassen tevens AdBlue in de stroom uitlaatgassen wordt gespoten. Dan volgt de SCR-katalysator, die in het onderste gedeelte van de uitlaat aan de rechterkant van de trekker is ondergebracht en daardoor het zicht naar voren niet belemmert.

Gemakkelijk onderhoud, voor lange inzetbaarheid

Verspil geen tijd aan ingewikkeld onderhoud. Profiteer van de lange onderhoudsintervallen en de perfecte toegankelijkheid van de verschillende componenten. De aanzuiging van verse lucht vindt vooraan plaats. Het venturisysteem van het luchtfilter voorkomt dat er veel vuildeeltjes worden aangezogen. Bovendien zorgt een stofafzuigsysteem, dat door de onderdruk van het CAS wordt aangedreven, ervoor dat het luchtfilter lang effectief blijft. Een vervuilingssensor bewaakt continu de toestand van het filter en meldt indien gewenst de eerstvolgende onderhoudsbeurt. De permanente doorontwikkeling van de AGCO Power-motoren in combinatie met de geringe onderhoudsbehoefte maken de Fendt 900 Vario MT tot een compromisloos betrouwbaar ijzeren werkpaard.

Twee turbocompressoren met een vaste geometrie en elektronische wastegate-regeling bieden een zeer groot koppel in het hele toerentalbereik.



Het brandstoffilter is zeer goed bereikbaar voor routinematig onderhoud.



Het concept van het Concentric Air System combineert een uniek rendement met een zeer grote koelcapaciteit en efficiëntie.



Een grote intercooler met een warmtewisselaar als tussenkoeler zorgt ervoor dat de aangezogen lucht de perfecte temperatuur heeft.



Het luchtfilter is gemakkelijk te vervangen en is voorzien van een vuilsensor die informatie geeft over de filterwerking.



De dieseltank is aan de achterkant rondom de cabine gebouwd en heeft een inhoud van 680 liter. Als optie is een extra tank met een inhoud van 132 liter mogelijk.

FENDT 900 VARIO MT – VARIODRIVE

Fendt VarioDrive: aandrijving voor een nieuwe generatie.

De nieuwe generatie Vario-transmissies

Ten behoeve van de Fendt 900 Vario MT heeft de uit de Fendt 1000 Vario-standaardtrekker afkomstige, revolutionaire Fendt VarioDrive-aandrijfgroep uitgebreide en optimale aanpassingen ondergaan. Hieruit is de innovatieve en efficiënte traploze rijaandrijving voor rupstrekking voortgekomen, die alle uitdagingen van de praktijk aankan. U rijdt traploos met een vermogen dat langs twee wegen wordt overgebracht binnen een snelheidsbereik variërend van 20 meter per uur tot 40 kilometer per uur, zonder dat u het rijbereik handmatig hoeft te wijzigen. Daardoor werkt u met de Fendt 900 Vario MT altijd in het optimale toerentalbereik en met minimale slip. U ervaart de enorme krachtoverbrenging en een uitstekend, schokvrij rijcomfort.

High-performance-hydrostaten

Het hart van de VarioDrive-aandrijfgroep wordt gevormd door de zeer grote hydrostaten, die over een grote capaciteit beschikken. Ze hebben een volume van 370 cm³. De hydromotoren kunnen onafhankelijk van elkaar zwenken. Zo bereikt de VarioDrive-aandrijfgroep in elke situatie de maximale efficiëntie. Om de efficiëntie nog verder te verhogen, wordt bij hogere snelheden (vanaf ca. 20 km/h) een hydrostaat ontkoppeld zodra hij teruggezwenkt is.

Automatisch in het optimale bereik

Door de Fendt VarioDrive-aandrijving rijdt u altijd automatisch in het meest efficiënte bereik. De transportsnelheid van 40 km/h bereikt de Fendt 900 Vario MT al bij 1550 t/min. Het gerenommeerde trekkermanagementsysteem (TMS) zorgt er in combinatie met de automatische grenslastregeling voor dat de Fendt 900 Vario MT bij alle werkzaamheden de meest efficiënte resultaten levert, zonder dat u uitgebreid instellingen door hoeft te voeren. In combinatie met het Fendt iD-lagetoerentalconcept ervaart u pure kracht, bij een zeer laag brandstofverbruik.

Alles uit één hand

Volledige controle over een rupstrekking is nog nooit zo gemakkelijk geweest. Bij de Fendt 900 Vario MT is het motto: zitten en rijden! Op de armleuning kiest u uw favoriete rijstrategie: u bestuurt de Fendt 900 Vario MT met de Variohendel of via het rijpedaal. Het TMS zorgt er daarbij voor dat toerental en rijnsnelheid in de optimale verhouding blijven. Het is echter ook mogelijk om het motortoerental met het gaspedaal te bepalen en de rijnsnelheid met de Variohendel. Indien het TMS uitgeschakeld is, kunt u op die manier rijnsnelheid en motortoerental absoluut onafhankelijk van elkaar regelen.

In de Fendt VarioDrive zorgen hydrostaten met grote capaciteit voor een efficiënte voortbeweging zonder schokken.

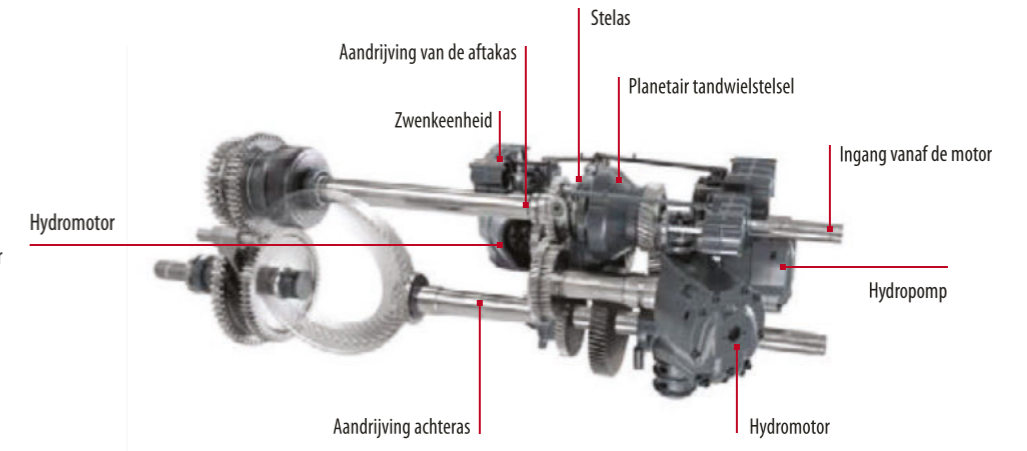

Maximale prestaties, zowel op het land als op de weg: dankzij de Fendt VarioDrive biedt de Fendt 900 Vario MT een volledig nieuwe rijervaring.

FENDT 900 VARIO MT – HYDRAULIEK, HEFINRICHTING EN AFTAKAS

Geen compromissen wat betreft capaciteit en mogelijkheden.

Werktuigen altijd volledig onder controle

Passend bij de capaciteit en de kracht van de Fendt 900 Vario MT is ook het hydraulisch systeem ontwikkeld om grote prestaties te verrichten. Kiest u tussen pompcapaciteiten van 220 en 440 l/min. Laatstgenoemde variant bestaat uit twee gescheiden circuits met elk een capaciteit van 220 l/min. Beide varianten ontplooiën hun maximale capaciteit bij 1700 t/min. Er kan 100 liter olie worden onttrokken. Uiteraard is het oliecircuut voor de transmissie gescheiden van het hydrauliekoliesysteem. Vermenging van olie, wat voor problemen zou kunnen zorgen, is daardoor uitgesloten. Het besturingssysteem beschikt over een eigen oliecircuut. De werktuigen hebben daardoor altijd de beschikking over voldoende olie.

Aansluitpunten aan de achterzijde

De beide hydrauliekpompen verdelen de taken perfect: de ene pomp is rechtstreeks met het linker ventielenblok verbonden en verzorgt de ventielen 1, 2 en 3 en de Power Beyond-aansluiting. De tweede pomp verzorgt het rechter ventielenblok, met ventiel 4 t/m 6 en de sterke hefinrichting. In totaal zijn aan de achterkant maximaal 6 ventielen mogelijk. Blijf flexibel met de cartridge-klep: de 1/2"-koppelingen bieden een doorstroomvolume van maar liefst 140 l/min. De 3/4"-koppeling en de comfortabele Flat Face-koppelingen (FFC) laten maximaal 170 l/min door. Alle ventielen aan de achterzijde zijn tweezijdig onder druk koppelbaar (DODK).

Een volwaardige hefinrichting

Aanbouwwerktuigen voor de driepuntshef koppelt u net zo gemakkelijk en comfortabel bij een Fendt 900 Vario MT aan als bij een standaardtrekker. Achter aan de rupstrekker bevindt zich een cat. 4-hefinrichting met een hefvermogen van 11.500 daN. U geniet van de kracht en van het hoogste comfort: de achterhef kan vanaf de achterspatborden worden bediend. De actieve balanscorrectie draagt bij aan de veiligheid en het grote rijcomfort op de weg. En voor de hefregeling worden de druksensoren in de transmissie ingeschakeld. Via de comfortabele hefinrichtingsmodule op de armleuning hebt u de aangekoppelde werktuigen perfect onder controle.

Directe krachtoverbrenging

Om de kracht van de sterke AGCO Power-motor efficiënt op aftakas-aangedreven werktuigen over te dragen, wordt de aftakas bijna rechtstreeks met de krukas verbonden. Daartussen zit slechts één overbrengingsstap. Daardoor is de efficiëntie erg groot. Er zijn twee snelheden beschikbaar: 1000 bij 1650 t/min van de motor en 1000E bij het voordelige toerental van 1255 t/min. Voorkiezen van de snelheid is gemakkelijk en eenvoudig, met een druk op de knop in de cabine. Activatie van de aftakas gaat op dezelfde manier. Die kan echter ook op de achterspatborden worden geactiveerd.

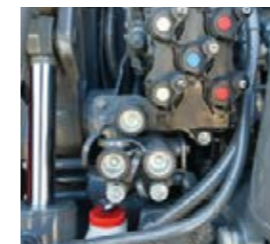

De hydrauliekaansluitingen zijn voorzien van kleurkenmerken. Daardoor zijn werktuigen snel en veilig aan te koppelen.



Het hydraulieksysteem is ontworpen voor de hoogste capaciteit en kan maar liefst 440 l/min bij 1700 t/min leveren.



Achterhef, aftakas en een hydrauliekventiel bedient u gemakkelijk vanaf de achterspatborden.

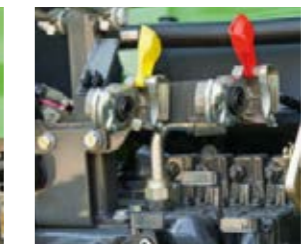

Als de parkeerrem is ingeschakeld, werkt de luchtdrukrem met dubbel circuit ook op de aanhanger.



U kunt kiezen uit twee aftakassnelheden: 1000 en 1000E.

FENDT 900 VARIO MT – DE CABINE

De werkplek die u altijd al gewild hebt.



Voor uw persoonlijke wensen hebt u de keuze uit drie verschillende stoelen.



De met leer beklede passagiersstoel biedt een eventuele rijder veel comfort.

Welkom!

Als u plaatsneemt in de cabine van de Fendt 900 Vario MT, voelt u zich als Fendt-rijder meteen thuis. Het bedieningsconcept is namelijk gelijk aan dat van alle zelfrijdende Fendt-machines. Bestuurders kunnen dus snel met een machine overweg. Alles kan snel en gemakkelijk worden ingesteld en werktuigen worden op een veilige manier ingezet.

Nieuw rijcomfort

Als eerste rupstrekker is de Fendt 900 Vario MT uitgerust met tweepunts-cabinevering. Die zorgt voor een grotere veerweg tussen bestuurder en ondergrond dan u bij enige andere rupstrekker zult vinden. Schokken worden op het land en op de weg aan de achterzijde geabsorbeerd door robuuste schroefveren met geïntegreerde schokdempers, en aan de voorzijde door twee silent-blocs. Aan de achterkant is de veerweg 98 mm. De dempers spreken nauwkeurig en gevoelig aan, zodat uw werk zo aangenaam mogelijk wordt gemaakt, ook tijdens lange werkdagen.

Je voelt je altijd lekker in een Fendt-cabine

Door de lage zichtlijnen, de smalle stijlen en de gunstig geplaatste uitlaat met SCR-katalysator biedt de Fendt-cabine een uitstekend overzicht in alle richtingen. Het glasoppervlak van 6,27 m² biedt u ruim zicht en maakt, in combinatie met de toegepaste materialen, de cabine met een inhoud van 3,06 m³ tot een vriendelijke, lichte werkplek. Bovendien is de cabine door de ROPS gecertificeerd.

Een doordacht interieur

Voor lange werkdagen biedt de cabine vele opbergmogelijkheden en een 12V-USB-stekker voor het opladen van uw mobiele telefoon en tablet. Voor de bestuurdersstoel hebt u de keuze uit drie varianten. Dankzij de leren bekleding zijn ze gemakkelijk te reinigen. Ook de bijrijdersstoel is met leer bekleed en biedt elke passagier topcomfort. De bijrijdersstoel kan worden omgeklapt en dan als drankhouder worden gebruikt. Bij te veel zonnestraling wordt de trekkerbestuurder door zonnenschermen aan alle kanten beschermd tegen verblinding.

Alles bij de hand: het opbergvak in de arMLEuning biedt ruim plaats.



Voor lange werkdagen zijn de vele opbergmogelijkheden belangrijk. Ze houden de cabine overzichtelijk.



U bereikt de ruime cabine via een automatisch uit- en inklappend trapje.



Voor uw ontspanning is er de hoogwaardige geluidsinstallatie.



Stroomaansluitingen voor externe verbruikers zijn netjes maar goed toegankelijk tegen het dak aangebracht.

FENDT 900 VARIO MT – BEDIENING

Gemakkelijk bergen werk verzetten.

De filosofie: een uniform bedieningssysteem

De Fendt 900 Vario MT biedt u een moderne en comfortabele werkplek. Via Fendts vertrouwde multifunctionele armleuning hebt u snel en comfortabel toegang tot alle trekkerfuncties die u bij uw werk nodig hebt. De armleuning is in hoogte en positie verstelbaar. De 10,4"-Varioterminal informeert u continu over alle belangrijke instellingen, het stuursysteem en het eventueel aangekoppelde werktuig.

Alles bij elkaar

Met de multifunctionele joystick hebt u alle belangrijke trekkerfuncties in één hand. Naast rijnsnelheid en rijrichting bedient u via deze hendel ook de in vier stappen verlopende snelheidstoename. Via twee knoppen selecteert u rechtstreeks twee verschillende cruisecontrol-instellingen of activeert u een opgeslagen motortoerental. Via de Go- en End-toetsen activeert u het Variotronic™-kopakkermanagementsysteem. Zelfs gecompliceerde werktuigen hebt u daarmee onder controle. En op de kopakker merkt u dat uw werk lichter is. Een specifiek voordeel is dat de kopakkersequenties zowel bij stilstand als tijdens het rijden comfortabel geprogrammeerd kunnen worden.

Een volwaardige achterhef

Aan de achterzijde van de Fendt 900 Vario MT bevindt zich een volwaardige hefinrichting. U bedient deze met enkele handbewegingen vanaf de armleuning: de bedieningsmodule voor de achterhef bevindt zich direct naast de multifunctionele joystick en de kruishendel voor de hydrauliekventielen.

Hydrauliek en folietoetsen

Via goed bereikbare en op duidelijke wijze ingedeelde tuimelschakelaars op de armleuning bedient u de hydrauliekventielen, die een grote capaciteit hebben. De manier waarop de tuimelschakelaars aanspreken, kunt u aan uw wensen aanpassen. Bovendien kan het hydraulisch systeem ook met de kruishendel worden bedient. Die bevindt zich direct naast de joystick. Met de kruishendel bedient u twee ventielen, die u naar eigen inzicht kunt toewijzen. Dat toewijzen doet u via het aanraakscherm van de Varioterminal. Daar stelt u ook eenvoudig de doorstroomtijden en -hoeveelheden in, zodat de aangekoppelde werktuigen optimaal aan te sturen zijn.

Met het voetpedaal verstelt u de stand van het stuurwiel.



Links op het dashboard schakelt u de rij- en werklampen in.



De airconditioning heeft een zeer grote capaciteit en wordt rechtstreeks aangestuurd vanaf het dashboard.



Op exclusieve, van één spaak voorziene stuurwiel bevinden zich ook bedieningselementen voor het audiosysteem.



Transmissie, hydrauliek en aftakassen stelt u in met behulp van de folietoetsen op de armleuning.



Met de multifunctionele joystick stuurt u de rijnsnelheid, de cruisecontrol, het toerentalgeheugen en het kopakkermanagementsysteem aan.

FENDT 900 VARIO MT – VARIOTRONIC^{TI}

Slimme oplossingen plus enorme trekkracht.

De bediening: centraal en gemakkelijk

De spil in alle slimme oplossingen die de Fendt 900 Vario MT biedt, is de 10,4-inch Varioterminal. Via deze worden alle belangrijke systemen ingesteld, bijvoorbeeld het spoorgeleidingssysteem. Deze Varioterminal werkt zowel via toetsen als via een touchscreen. In elke rijtoestand kunt u hiermee naar believen uw trekker en werktuigen veilig en ergonomisch bedienen. Via de Varioterminal stuurt u ook het innovatieve en uitgebreide kopakkermanagementsysteem Variotronic^{TI} aan. Het programmeren kan zowel bij stilstand (Edit offline) als tijdens het rijden plaatsvinden. Een reeds opgeslagen sequentie kan in stilstand ook altijd nog worden geoptimaliseerd. Via een gps-sigitaal herkent het systeem de kopakkerlijn zelfstandig en voert vervolgens de opgeslagen handelingen volautomatisch uit.

Heel eenvoudig in het ideale spoor: Fendt VarioGuide

Het VarioGuide-stuursysteem biedt u de beste resultaten en het grootste comfort. U hebt de keus uit twee verschillende ontvangstsystemen: NovAtel[®] en Trimble[®]. Met de NovAtel-ontvanger zit u met de correctiesignalen SBAS, TerraStar-L, TerraStar-C en RTK steeds in het goede spoor. Als u voor een Trimble[®]-ontvanger kiest, kunt u gebruikmaken van SBAS, RangePoint[™] RTX[™], CenterPoint RTX[™] en RTK. En komt het een keer voor dat u door de terreinomstandigheden uw signaal toch verliest, dan blijft VarioGuide dankzij de Trimble[®]-xFill[™]-technologie of NovAtel[®] RTK Assist nog ongeveer 20 minuten op betrouwbare wijze doorwerken.

Uiterste nauwkeurigheid met SectionControl

Met het volautomatische sectieschakelsysteem SectionControl brengt u zaad en meststoffen altijd precies op de juiste plek aan. Dubbele behandelingen worden voorkomen en gewenste afstanden worden automatisch gevolgd. Met behulp van de SectionControl Assistant stelt u per werktuig snel en eenvoudig eenmalig de correctiewaarden in. Zo worden de in- en uitschakeltijdstippen vanaf het begin nauwkeurig bepaald en wordt automatisch een rendabele toediening bereikt.

Flexibele opbrengen

In combinatie met VarioDoc Pro is nu VariableRateControl (VRC) beschikbaar, de nieuwe oplossing in locatiespecifiek beheer. De gevraagde hoeveelheden productiemiddel, zoals zaad en meststoffen, worden aan de hand van afgiftekarten weergegeven, tijdens gebruik opgeroepen en automatisch opgebracht. Het grote voordeel: de productiemiddelen kunnen in de perceelbeheerssoftware exact worden vastgelegd, gepland en toegediend. Daarmee werkt u niet alleen uiterst nauwkeurig, maar voorkomt u ook onnodige productresten. Als interface tussen trekker en kantoor functioneert de nieuwe AGCO Connectivity Module (ACM), dat als centrale zendenheid op de trekker de gehele gegevensoverdracht op het gebied van telemetrie voor haar rekening neemt.

Met Fendt VarioGuide werkt u jaar in jaar uit met de gewenste nauwkeurigheid.



Perfekte kopakkers: met Fendt Variotronic^{TI} hebt u ook complexe manoeuvres volledig onder controle.



Aangekoppelde ISOBUS-compatibele werktuigen en het Fendt VarioGuide-spoorgeleidingssysteem worden in de Varioterminal overzichtelijk weergegeven.



FENDT SERVICES

Zo zorgt u er vandaag voor dat u morgen óók verder kunt.



100% kwaliteit, 100% service: Fendt Services
Om ervoor te zorgen dat uw Fendt op ieder moment 100% kan presteren, bieden wij 100% service. Naast de beste diagnosemogelijkheden en gemakkelijke uitvoerbaarheid van reparaties behoort daartoe ook de 24/7-beschikbaarheid van reserveonderdelen tijdens het oogstseizoen. Bovendien garandeert het Fendt-servicenetwerk korte communicatielijnen tussen onze geschoolde servicemedewerkers en u. Op de originele onderdelen van Fendt en de inbouw hiervan krijgt u bovendien 12 maanden garantie. Reparaties met originele onderdelen garanderen de waardevastheid van uw Fendt-trekker.

Prestaties en rendement op contract

De Fendt-servicepakketten stellen u in staat om in combinatie met uitstekende service volledige controle over uw kosten te houden. De pakketten omvatten alle voorgeschreven onderhoud, op basis van aantrekkelijke, vaste prijzen. De verschillende niveaus van Fendt Care omvatten het regelmatig uitvoeren van onderhoud en reparaties, in combinatie met een garantieverlenging tot een totaal van 10.000 draaiuren of 8 jaar. Van onderhoudscontract tot het 100%-zorgeloos-pakket, inclusief vervangende machine, vindt u bij Fendt een flexibele oplossing op maat voor uw voertuigenpark.

Individuele financierings- en huurmodellen

De investering in techniek betekent een grote kapitaalinvestering. De financiering van AGCO Finance garandeert u aantrekkelijke voorwaarden en flexibele looptijden. Van de hoogte van het aan te betalen bedrag tot de maandelijkse kosten en de looptijd: de randvoorwaarden voor de financiering van uw Fendt bepaalt u zelf. Mocht u voor korte tijd meer capaciteit nodig hebben of trekkers zonder ze aan te schaffen langere tijd willen gebruiken, dan biedt uw Fendt-dealer u met een huuraanbod op maat de optimale oplossing. Zo beschikt u steeds over een voertuigenpark dat past bij uw actuele takenpakket.

Fendt Expert-chauffeurstraining

Fendt levert u niet alleen de modernste technologie, maar helpt u ook om alles uit uw voertuig te halen. Met de exclusieve Fendt Expert-chauffeurstraining optimaliseert u de efficiëntie van uw Fendt nog meer en leert u alle functies kennen die uw dagelijkse werk gemakkelijker maken. Een team van professionele trainers brengt u op vakkundige wijze bij hoe u gebruik kunt maken van de vele mogelijkheden die uw Fendt-voertuig te bieden heeft.



Maximaal aantal bedrijfsuren	10.000
Maximum aantal jaren	1 + 7
Dekking (uitgezonderd slijtage)	volledig

Met de nieuwe tarieven voor de garantieverlenging breidt Fendt het aanbod voor de dekking van de inzetbaarheid en het reparatierisico bij nieuwe machines verder uit.

Met de smartphone-app 'AGCO Parts Books to Go' zijn reserveonderdelen van Fendt snel en eenvoudig te vinden en direct te bestellen. De app staat in de App Store of in de Google Play Store klaar om te worden gedownload. Uw persoonlijke toegangsgegevens krijgt u van uw Fendt-dealer.



Fendt-dealers zijn mobiel en hebben maar één doel voor ogen: uw Fendt-machines operationeel houden, ook door preventieve maatregelen. En mochten zich tijdens de oogst toch problemen voordoen, dan is uw gecertificeerde dealer 24/7 bereikbaar via de noodgevallen-hotline.

Fendt Care-pakketten	Brons	Zilver
Omvang van de dienstverlening	Regulier onderhoud, vaste onderhoudskosten	Verzekering tegen het risico op reparatiekosten (uitgezonderd t.g.v. slijtage)
Machinetype	Alle	Alle
Regulier onderhoud	✓	✓
Risico op reparatiekosten		✓
Eigen risico		Eigen risico, naar keuze: € 0,-, € 190,-, € 490,-

Om uw machine steeds inzetbaar te houden, bieden wij u onderhouds- en reparatieservice op maat, die verder gaat dan de wettelijke garantie. Fendt Care biedt u afhankelijk van het type machine flexibele looptijden en flexibele tarieven met en zonder eigen risico. Dat biedt u planningszekerheid, volledige controle over de kosten en optimale waardevastheid van uw machine.

FENDT 900 VARIO MT – SPECIFICATIES



■ De trekkerbestuurder wordt aan alle kanten tegen verblinding beschermd door zonneschermen, die bij niet-gebruik helemaal in het plafond kunnen verdwijnen.



■ Ook achter de bestuurdersstoel is opbergruimte.



■ De rugleuning van de bijrijdersstoel (met veiligheidsgordel) kan neergeklapt als flessenhouder worden gebruikt.



■ Onder de bestuurdersstoel bevindt zich een opbergvak. Dat zorgt voor een opgeruimde cabine.



■ Ook rond de opstap zijn er opbergmogelijkheden.

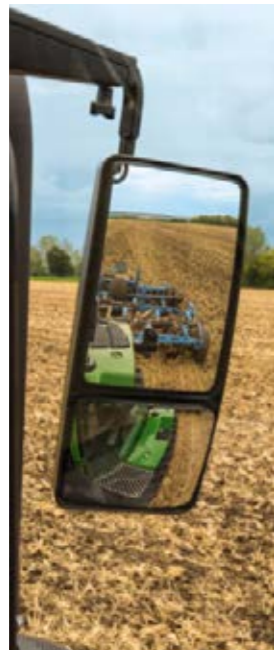

□ Met de groothoekspiegels hebt u steeds zicht op alle werktuigen.



■ Dankzij VarioGuide kunt u kiezen uit verschillende signalen en apparatuur met een ruime ontvangst.



□ Met zijn grote verlichtingskracht is het led-verlichtingspakket in staat om de nacht in de dag te veranderen.



■ Het omvangrijke verlichtingspakket verandert de nacht in de dag.



□ Ook naar voren toe zorgt het led-verlichtingspakket voor uitstekende verlichting.



■ Volledige ISOBUS-functionaliteit biedt nieuwe mogelijkheden



■ De 12V-aansluiting achter aan de machine voorziet externe stroomafnemers.



□ De druk voor het voorspannen van de rupsband kan heel gemakkelijk via een aansluiting vanaf de zijkant worden aangepast.



□ Dankzij de mogelijkheid om de spoorbreedte aan te passen is de Fendt 900 Vario MT ook in rijenculturen inzetbaar.



□ Voor aan de machine bevindt zich een persluchtaansluiting om de koeler schoon te blazen.

DE FENDT 900 VARIO MT

Uitvoeringen.

Motor

Omkeerbare koelventilator	<input type="checkbox"/>
Voorverwarming motor	<input type="checkbox"/>
Voorverwarmpakket (motor- en transmissieolie)	<input type="checkbox"/>

Transmissie

Vario TMS (trekkermanagementsysteem)	■
Omkeerschakeling, 'Stop-and-Go'-functie	■
Cruisecontrol	■

Variobediening

Rijhendel met cruisecontrol, toerentalopslag en automatische functies	■
Varioterminal 10.4" met touch- en toetsbediening	■
Variotronic ¹ - kopakkermanagementsysteem	■
Variotronic ¹ - Automatic	■
Voorbereiding spoorgeleidingssysteem	■
Spoorgeleidingssysteem VarioGuide NovAtel / Trimble	<input type="checkbox"/>
VarioDoc - documentatiesysteem (alleen bij Varioterminal 10.4")	■
VarioDoc Pro - documentatiesysteem	<input type="checkbox"/>
SectionControl-sectieschakeling	<input type="checkbox"/>
VariableRateControl	<input type="checkbox"/>

Cabine

Cabinevering mechanisch	<input type="checkbox"/>
Comfortstoel, luchtgeveerd	■
Super-comfortstoel, luchtgeveerd	<input type="checkbox"/>
Bijrijdersstoel	■
Stuurkolom, in hoogte en hoek verstelbaar	■
Verwarming met traploos verstelbare ventilator	■
Airconditioning	■
Geïntegreerde automatische airconditioning	<input type="checkbox"/>
Oprolbaar zonnenscherm achter	<input type="checkbox"/>
Oprolbaar zonnenscherm rechts	<input type="checkbox"/>
Parallel-ruitwisser vóór	■
Ruitwisser en -sproeier achter	■
Achteruitkijkspiegel, verwarmbaar en elektrisch verstelbaar	■
Radio-cd-mp3-speler met handsfree-set	<input type="checkbox"/>
Radarsensor	■

Verlichting

Koplampen, halogeen	■
Werklampen achter	■
Werklamp aan de A-stijl	■
Werklamp A-stijl, led	<input type="checkbox"/>
Werklamp dak achterzijde, led	<input type="checkbox"/>
Werklamp dak voorzijde, led	<input type="checkbox"/>
3e remlicht	■
Zwaailichten	■

Chassis

ContantGrip Suspension	■
SmartRide-veersysteem	■
Traploze instelling spoorbreedte	■
Transportband in standaarduitvoering	■
Transportband met versterking	<input type="checkbox"/>
Luchtreminstallatie (een- of tweeleidingensysteem)	■

Hefinrichtingen

Trekkrachtregeling en traploze mengregeling	■
Externe bediening van achterhefinrichting	■

Aftakassen

Achter: flensaftakas 1000/1000E t/min	■
Externe bediening achterste aftakas	■

Hydrauliek

Bediening hydrauliekventielen via lineaire modules	■
Load-sensing-systeem met axiaalplunjerpomp (220 l/min)	■
Maximaal 6 elektrische proportionele ventielen	<input type="checkbox"/>
Hydrauliekaansluiting 'Power Beyond'	<input type="checkbox"/>
Drukloze retourleiding achter	<input type="checkbox"/>
FFC-vlakdichtende hydrauliekkoppelingen achter	<input type="checkbox"/>
DODK-hefboomkoppelingen achter (dubbel onder druk koppelbaar)	■

Opbouwelementen

Automatische trekhaak achter zonder afstandsbediening	■
Zwaaiende trekhaak cat. 4	■
Zwaaiende trekhaak cat. 4 met adapter cat. 3	<input type="checkbox"/>
Frontgewichten, verschillende groottes	<input type="checkbox"/>
Overbreedtemarkering	<input type="checkbox"/>

DE FENDT 900 VARIO MT

Technische gegevens.



		938 MT	940 MT	943 MT
Motor				
Nom. vermogen ECE R120	kW/pk	279/380	298/405	317/431
Maximumvermogen ECE R120	kW/pk	279/380	298/405	317/431
Aantal cilinders	Aantal	7	7	7
Cilinder: boring/slag	mm	111/145	111/145	111/145
Cilinderinhoud	cm ³	9800	9800	9800
Nominaal toerental	t/min	1700	1700	1700
Maximaal koppel bij 1450 t/min	Nm	1698	1806	1921
Brandstofvoorraad	Liter	681.0	681.0	681.0
AdBlue-voorraad	Liter	71.0	71.0	71.0
Constantvermogenkarakteristiek	t/min	1600-1700	1600-1700	1600-1700

Transmissie en aftakassen

Type transmissie		TA 300T	TA 300T	TA 300T
Maximumsnelheid	km/h	40	40	40
Achterste aftakas		1000/1000E	1000/1000E	1000/1000E
Motortoerental bij nom. toerental achteraftakas (1000-aftakas)	t/min	1650	1650	1650
Motortoerental bij nom. toerental achteraftakas (1000E-aftakas)	t/min	1255	1255	1255

Hefinrichting en hydraulisch systeem

Pomp met verstelbaar slagvolume	l/min	220	220	220
Optie 1 pomp met verstelbaar slagvolume	l/min	440	440	440
Bedrijfsdruk, regeldruk	bar	200	200	200
Max. # ventielen (voor/midden/achter)	Aantal	0/0/6	0/0/6	0/0/6
Max. vulling hydraulisch systeem	ca. liter	125	125	125
Max. ontneembare hoeveelheid hydr.olie	Liter	100	100	100
Doorstroomvolume hydr.ventielen (alle ventielen)	Liter	140	140	140
Max. hefvermogen achterhefinrichting	daN	11500	11500	11500

Uitrusting elektrisch systeem

Max. overdraagbare stroomsterkte ISOBUS-contactdoos	A	60	60	60
---	---	----	----	----

Rupsbanden

Vering voor centrale drager		SmartRide	SmartRide	SmartRide
Pendelhoek van primaire vering	graden	11	11	11
Veerweg aan voorste leiwiel	mm	260	260	260
Vering onderstel		ConstantGrip	ConstantGrip	ConstantGrip
Totale breedte aandrijf wiel	mm	225	225	225
Totale breedte loopwiel	mm	224	224	224
Standaardrupsband		25" Standard AG	25" Standard AG	25" Standard AG
1e optie rupsband		25" Extreme AG	25" Extreme AG	25" Extreme AG
2e optie rupsband		25" Extreme APP	25" Extreme APP	25" Extreme APP
3e optie rupsband		30" Extreme AG	30" Extreme AG	30" Extreme AG

Afmetingen

Spoorbreedte (bij standaardrupsbanden)	mm	2032	2032	2032
Minimale spoorbreedte (bij standaardrupsbanden)	mm	2032	2032	2032
Maximale spoorbreedte (bij standaardrupsbanden)	mm	2235	2235	2235
Totale breedte bij standaardrupsbanden	mm	2667	2667	2667
Totale lengte	mm	5993	5993	5993
Totale hoogte comfortcabine	mm	3515	3515	3515
Maximale bodemvrijheid	mm	368	368	368
Wielbasis (aandrijf wiel t/m frontleiwiel)	mm	2565	2565	2565

Gewichten

Leeggewicht (basistrekker met cabine; tanks vol, geen bestuurder)	kg	15169.0	15169.0	15169.0
Max. toelaatbaar totaalgewicht	kg	20900.0	20900.0	20900.0
Max. oplegdruk trekhaak	kg	3628.0	3628.0	3628.0

Doorlopende service en zekerheid.

Wat onderscheidt Fendt Services?

Service betekent bij ons dat we uw werkzaamheden kennen en begrijpen, aan uw eisen wat betreft betrouwbaarheid en veiligheid voldoen, en niet in de laatste plaats, dat we uw rendement voortdurend in het oog houden. Wij staan voor onze producten en hebben deze ontwikkeld met het oog op hoge eisen en duurzaam gebruik. Onze service kunt u zien als ons deel van het partnerschap bij uw werkzaamheden. Bij rupsstrekkers biedt een aanmerkelijke garantieverlenging door de fabrikant u planningszekerheid en volledige controle over de kosten. Flexibele looptijden en langlopende kosten (met of zonder eigen risico) bieden bij rupsstrekkers volledige dekking (met uitzondering van normale slijtage) voor de eerste 8 jaar of de eerste 10.000 bedrijfsuren. Naast de gebruikelijke reparatiekosten kunnen ook andere risico's, zoals berging, wegslepen en diagnose, door middel van een compleet pakket worden verzekerd.

Waar worden de rupsstrekkers van Fendt ontwikkeld en geproduceerd?

Fendt-rupsstrekkers worden geproduceerd in Jackson, Minnesota (VS), ons internationale deskundigheidscentrum voor rupsstrekkers en rupsonderstellen. Hier doorlopen de trekkers vele intensieve controles, tot ze aan het eind de fabriek verlaten – klaar om op uw bedrijf topprestaties te leveren. De regelmatige certificeringen conform ISO-normen die plaatsvinden, bevestigen de hoge kwaliteit van het volledige productieproces tot en met de aflevering.

Contact met Fendt.

fendt.com

Hier is online alles te vinden: folders, technische gegevens, berichten over klanten of het bedrijf, een overzicht van de Fendt-evenementen, enzovoort.

De Fendt-configurator

Met de Fendt-configurator kunt u uit alle mogelijke uitrustingsmogelijkheden de machine samenstellen die het best past bij uw bedrijf. Via www.fendt.com vindt u een link naar de Fendt-configurator.

fendt.tv

Fendt 24/7 – onze mediatheek maakt het mogelijk! Internet-tv van Fendt zendt 24 uur per dag, 7 dagen per week actuele informatie en wetenswaardigheden rond Fendt uit.

facebook.com/FendtGlobal

Volg ons op Facebook om u te laten informeren over alle nieuws uit de wereld van Fendt. Ga er gewoon eens kijken!

instagram.com/fendt.global

Volg ons op Instagram en wordt óók Fendt-fan! Zo krijgt u de beschikking over heel veel interessante informatie rondom Fendt.



FENDT

Wie slim is, rijdt Fendt!



www.fendt.com

AGCO GmbH – Fendt-Marketing
87616 Marktobendorf, Deutschland

 **AGCO**
Your Agriculture Company

Fendt is een wereldwijd merk van AGCO.
De gegevens over leveringsomvang, uiterlijk, prestaties, afmetingen en gewichten, brandstofverbruik en bedrijfskosten van de machines, komen overeen met de informatie die op het moment van drukken beschikbaar was. Deze gegevens kunnen tot het moment van aankoop van de machine veranderen. Uw Fendt-dealer houdt u graag op de hoogte van eventuele wijzigingen. De afgebeelde machines zijn niet landspecifiek uitgerust.